

## АНКЕРНЫЙ БОЛТ С КОЛЬЦОМ

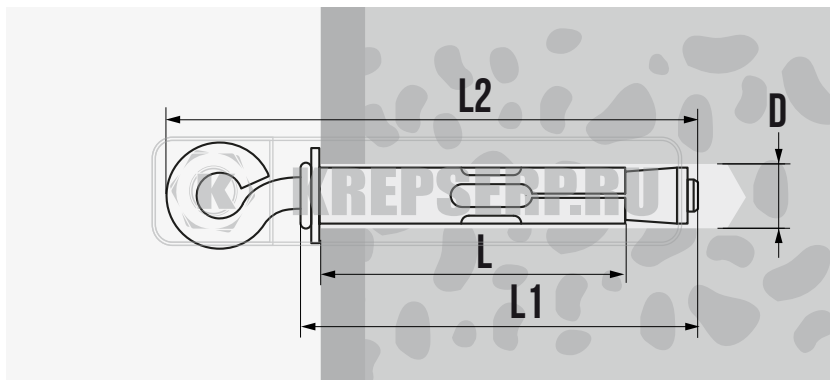

### ОПИСАНИЕ

АНКЕРНЫЙ БОЛТ С КОЛЬЦОМ - КРЕПЕЖНОЕ УСТРОЙСТВО, ИЗГОТОВЛЕННОЕ ИЗ ВЫСОКОПРОЧНОЙ СТАЛИ, ПОКРЫТОЕ ЖЕЛТОПАССИРОВАННЫМ ЦИНКОМ ДЛЯ АНТИКОРРОЗИОННОЙ ЗАЩИТЫ. ЭТО ВИД АНКЕРА ИМЕЕТ СХОЖЕЕ УСТРОЙСТВО, КАК И БОЛЬШИНСТВО АНКЕР БОЛТОВ ДАННОГО ТИПА. ИМЕЕТ НА ОДНОМ КОНЦЕ КОЛЬЦО ДЛЯ КРЕПЛЕНИЯ СОЕДИНЕНИЙ.

АНКЕРНЫЙ БОЛТ С КОЛЬЦОМ ПРЕДНАЗНАЧЕН ДЛЯ ПОДВЕШИВАНИЯ И КРЕПЛЕНИЯ НЕСЪЕМНЫХ ТЯЖЕЛЫХ КОНСТРУКЦИЙ, ДЛЯ РАСТЯЖКИ ЦЕПЕЙ, ТРОСОВ И ИНЫХ ТАКЕЛАЖНЫХ ИЗДЕЛИЙ С МОНТАЖОМ К БЕТОННЫМ, КИРПИЧНЫМ И КАМЕННЫМ ПЛОТНЫМ ОСНОВАНИЯМ.

### УСТАНОВКА

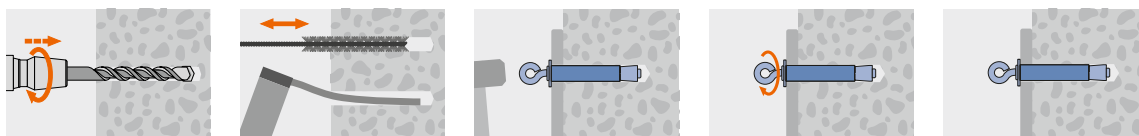

ОБОЗНАЧЕНИЕ	D мм.	L мм.	L1 мм.	L2 мм.	РЕЗЬБА	ВЕС КГ/ШТ
8X40	8	32	40	72	M6	0,024
8X45	8	40	45	82	M6	0,027
10X50	10	32	50	84	M8	0,044
10X60	10	42	60	92	M8	0,048
12X70	12	50	70	110	M10	0,090